

SENSO
SELF-ADHESIVE

PREMIUM

1

2

3

4

5

CAMPO DE
UTILIZAÇÃO

APOIOS

IMPLEMENTAÇÃO

CIRCULAÇÃO

MANUTENÇÃO/
GARANTIA

IMPORTANTE

Este revestimento destina-se apenas a uso residencial e não pode ser utilizado nas seguintes situações: estufas, temperaturas que podem descer abaixo dos 15°C, aquecimento reversível do pavimento ou com temperaturas superiores a 28°C, pavimentos fissurados, humidade ascendente, painéis OSB.

A instalação em frente a janelas de sacada/janelas de telhado só é permitida se a temperatura do solo nunca exceder 28°C ou se o solo estiver protegido da luz solar direta por cortinas, persianas ou outra proteção adequada.

Não é recomendada a utilização de um revestimento de base.

Para mais informações técnicas, consultar um especialista.

IMPORTANTE: As informações contidas neste documento são válidas a partir de: 31/05/2022 e estão sujeitas a alterações sem aviso prévio. Como a tecnologia está em constante evolução, é da responsabilidade dos nossos clientes verificar connosco se este é o documento atual antes de qualquer instalação.

PAVIMENTOS RESIDENCIAIS

Gerflor®

SENSO SELF-ADHESIVE

PREMIUM

1

2

3

4

5

CAMPO DE
UTILIZAÇÃO

APOIOS

IMPLEMENTAÇÃO

CIRCULAÇÃO

MANUTENÇÃO/
GARANTIA

1. GERAL

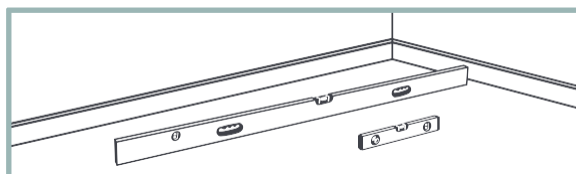

A instalação deve ser efectuada sobre uma superfície plana, limpa, sólida, seca e sólida.



O substrato deve estar seco e não deve haver risco de humidade ascendente. Se necessário, efetuar um teste de controlo.

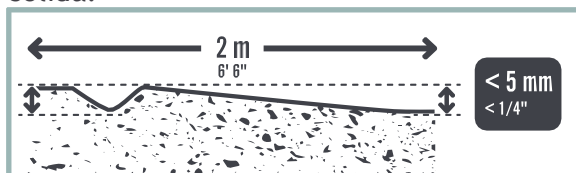

A planeza deve ser inferior a 5 mm, de acordo com a regra dos 2 metros.

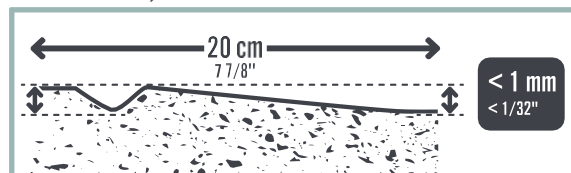

O substrato não deve ter uma folga > 1mm / 20 cm.

2. RECOMENDAÇÕES POR TIPO DE SUBSTRATO

Apoio

Condições

Ladrilhos	✗	Fixar os azulejos soltos. Limpar os azulejos. Aplicar massa de nivelamento. Lixar e aplicar o primário.
Alcatifa / Laminado	✗	Retirar o revestimento e, se o pavimento for demasiado irregular, nivelá-lo.
Pavimento OSB	✗	Aparafusar um painel de revestimento no topo.
Subcapa	✗	Retire o subpavimento e, se o pavimento for demasiado irregular, nivele-o.
Aquecimento por piso radiante	✗	Aquecimento reversível do chão e do pavimento com $T^{\circ} > 28^{\circ} \text{C}$.
Pavimento vinílico compacto / Insonorização / Pavimento laminado	✗	Retirar o revestimento e a eventual base. Se necessário, aplicar um reboco de alisamento.
Pavimento de betão, betão pintado, betão nivelado, betonilha de cimento líquido	✓	Se a humidade for inferior a 4,5%, não há fissuras. Se o pavimento for demasiado irregular, deve ser nivelado.
Betonilha de anidrite	✓	Se a humidade for inferior a 0,5%. Remover a sujidade da superfície e aplicar um primário para betonilhas de anidrite.
Parquet maciço e painéis de madeira		Parquet maciço colado: remover. Parquet sobre vigas: aparafusar um painel de revestimento.

SENSO SELF-ADHESIVE

PREMIUM

1

2

3

4

5

CAMPO DE
UTILIZAÇÃO

APOIOS

IMPLEMENTAÇÃO

CIRCULAÇÃO

MANUTENÇÃO/
GARANTIA

1. ANTES DA INSTALAÇÃO

Antes de aplicar o revestimento, este deve ser examinado para identificar eventuais problemas visuais.

Para garantir a uniformidade da cor, a instalação de uma peça deve ser efectuada com o mesmo lote de produção, tal como indicado na embalagem.

A temperatura ambiente durante a instalação deve situar-se entre 15°C e 26°C.

As tábuas ou os ladrilhos devem ser desembalados, com o lado decorativo para cima, na divisão 24 horas antes do assentamento. Limpar a superfície antes do assentamento.



2. FERRAMENTAS



Cortador



Fita métrica

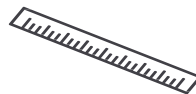

Régua metálica



Luva de corte

3. DIRECÇÃO DE INSTALAÇÃO

As ripas/azulejos devem estar alinhados nas divisões em direção à parede principal da janela ou no sentido do comprimento.

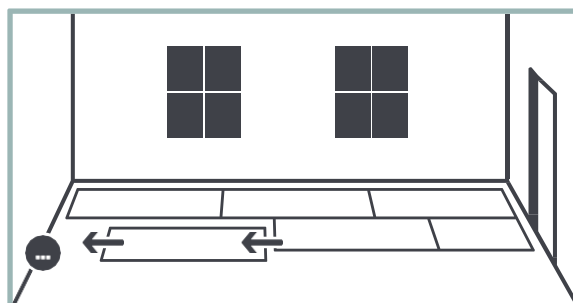

SENSO SELF-ADHESIVE PREMIUM

1

2

3

4

5

CAMPO DE
UTILIZAÇÃO

APOIOS

IMPLEMENTAÇÃO

CIRCULAÇÃO

MANUTENÇÃO/
GARANTIA

4. LOCALIZAÇÃO DOS EIXOS

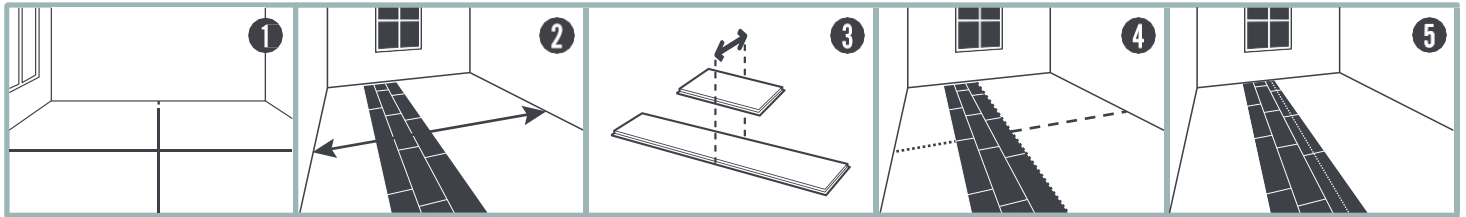

- 1 Dividir a peça em 4 secções, traçando 2 eixos perpendiculares que se intersectam no centro da peça.
- 2 Medir o lado da peça perpendicular à instalação.
- 3 Divida esta medida pela largura da tábuas/laje. Arredondar para o número inteiro mais próximo.

- 4 Se o número for par, comece por colocar uma tábuas/azulejo de cada lado do eixo.
- 5 Se o número for ímpar, comece por colocar uma tábuas/telha sobre o eixo.

5. APLICAÇÃO DO PRIMÁRIO

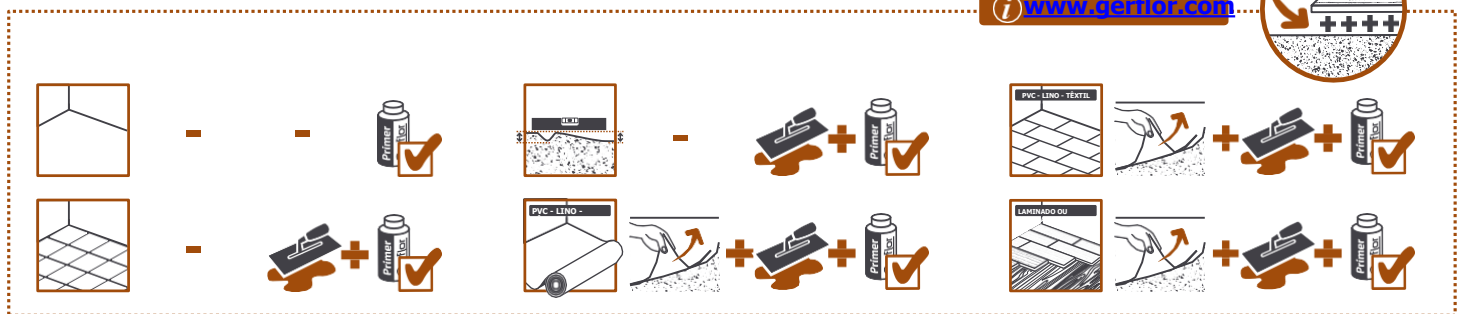

SENSO SELF-ADHESIVE

PREMIUM

1

2

3

4

5

CAMPO DE
UTILIZAÇÃO

APOIOS

IMPLEMENTAÇÃO

CIRCULAÇÃO

MANUTENÇÃO/
GARANTIA

6. INSTALAÇÃO

A/ Colocação das tábuas

- Colocar as tábuas sobre uma superfície limpa.
- Começar a colocar ao longo do eixo longitudinal.
- Retirar o papel de proteção.
- Pressionar a lâmina firmemente do centro para fora.

As tábuas devem ser escalonadas em pelo menos 25 cm, idealmente em $1/3$ da tábua.

Deve ser deixada uma folga periférica não superior a 1 a 2 mm em torno das arestas da peça de trabalho e de objectos fixos.

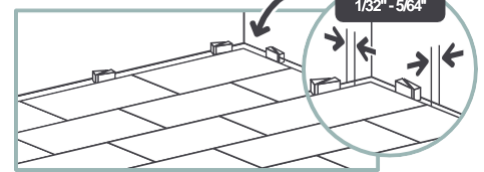
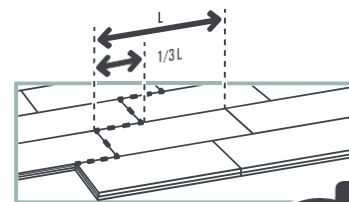
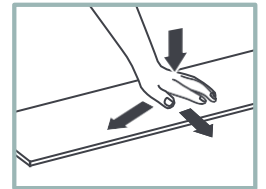
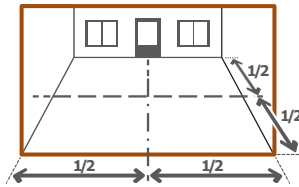

B/ Colocação dos azulejos

- Colocar os azulejos numa superfície limpa.

Formato quadrado

- Começar por um dos ângulos rectos formados pela intersecção dos 2 eixos no centro da peça.
- Certifique-se de que os ladrilhos estão corretamente unidos.

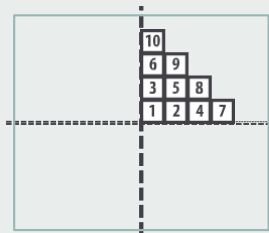

Os ladrilhos quadrados também podem ser colocados num corte de pedra.

- Retirar o papel de proteção.
 - Pressionar firmemente o azulejo do centro para fora.
- Deve ser deixada uma folga periférica não superior a 1 a 2 mm em torno das arestas da peça de trabalho e de objectos fixos.

Formato retangular

- Aplicar os ladrilhos cortados em pedra ao longo dos eixos do suporte.
- Certifique-se de que os ladrilhos estão corretamente unidos.

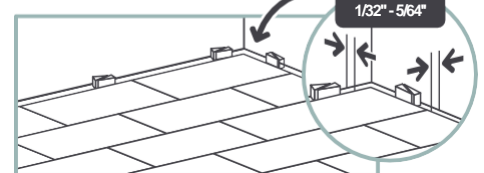
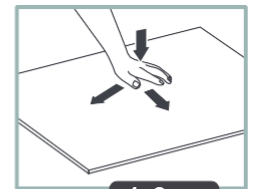
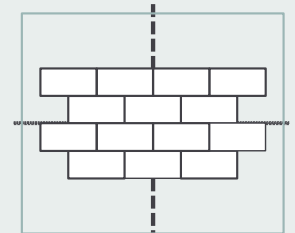

SENSO SELF-ADHESIVE

PREMIUM

1

CAMPO DE
UTILIZAÇÃO

2

APOIOS

3

IMPLEMENTAÇÃO

4

CIRCULAÇÃO

5

MANUTENÇÃO/
GARANTIA

7. CORTE

No caso dos azulejos, equilibrar os cortes em torno dos bordos. Cortar com um cortador:

- Faça uma ou mais passagens sobre a superfície com uma lâmina reta.
- Dobrar a lâmina/laje para a partir.

Para o acabamento das divisões húmidas (casas de banho, lavabos, etc.), recomendamos a aplicação de um mastique PU ou MS Polímero ao longo dos pontos de água e nos cantos da divisão.

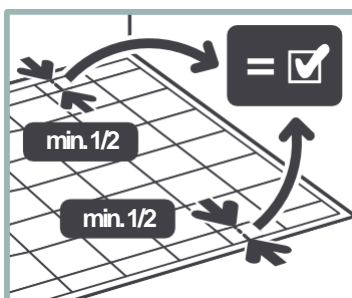
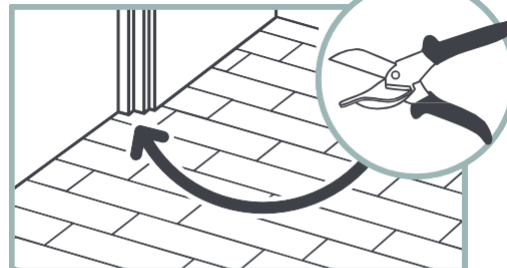
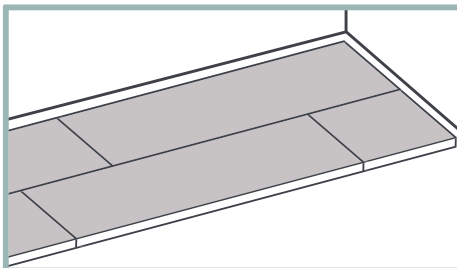
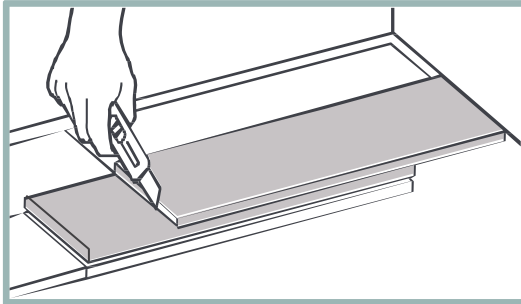

SUGESTÃO: Utilize uma tesoura de esquadria para cortar à volta das pernas da estrutura em locais de difícil acesso.

SENSO SELF-ADHESIVE

PREMIUM

1

CAMPO DE
UTILIZAÇÃO

2

APOIOS

3

IMPLEMENTAÇÃO

4

CIRCULAÇÃO

5

MANUTENÇÃO/
GARANTIA

A colocação em funcionamento é imediata após a instalação.

Precauções de segurança: colocar almofadas de plástico ou de feltro sob os pés de móveis ou objectos pesados. Proteger os ladrilhos/placas de fontes de calor e de eventuais salpicos. Não utilizar pés de borracha (mesas, cadeiras, sofás, etc.) nem tapetes de entrada revestidos de borracha.

Utilizar pontas de feltro.

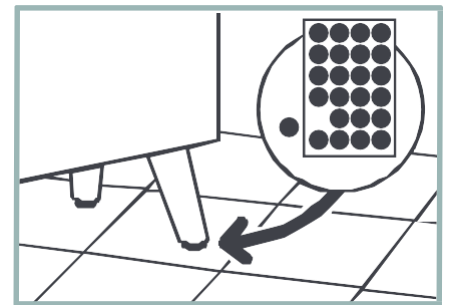
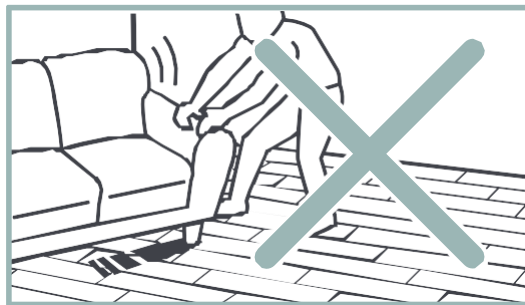
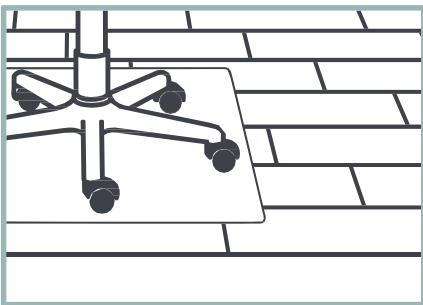

1

2

3

4

5

CAMPO DE
UTILIZAÇÃO

APOIOS

IMPLEMENTAÇÃO

CIRCULAÇÃO

MANUTENÇÃO/
GARANTIA

Limpeza do pavimento: aspirar ou passar uma esfregona húmida. Detergente tradicional não abrasivo.

Manchas difíceis: lixívia diluída, white spirit, álcool ou sumo de limão.

Manchas difíceis (tinta, tomate, mostarda, sangue, beterraba, mercurocromo): deixar atuar a lixívia diluída durante alguns minutos sem esfregar. Enxaguar abundantemente. Ferrugem: limpar com um removedor de ferrugem para têxteis e depois enxaguar abundantemente.

Gordura, canetas, canetas de feltro: esfregar ligeiramente com um pano embebido em white spirit. Enxaguar abundantemente.

Conselhos de manutenção: nunca utilizar acetona ou solventes clorados (por exemplo, tricloroetileno). Nunca utilizar ceras ou vernizes.

A Garantia Comercial Gerflor para produtos domésticos está disponível em www.gerflor.fr.

Substituição de uma lâmina / placa :

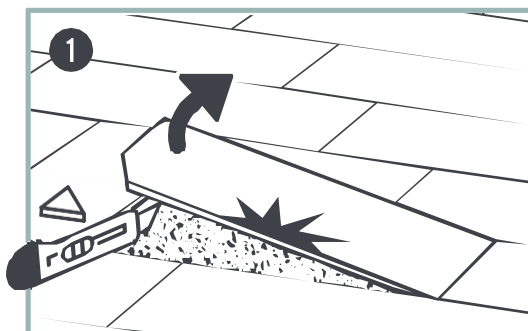

Cortar o canto com um cortador. Retirar a tábu/a/azulejo.

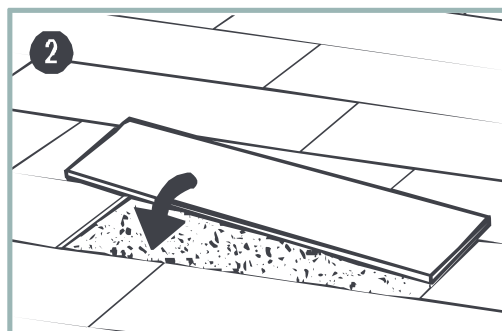

Em seguida, reposicione uma placa/telha e pressione firmemente a placa do meio para fora.

INFORMAÇÕES ADICIONAIS :

Qualquer abertura das juntas entre os ladrilhos/placas é um fenómeno natural do envelhecimento do produto e não necessita de reparação.